

J P - V P 型圧力スイッチ取扱説明書

1. 圧力設定方法

ご希望の圧力になるまでアジャストスクリューを回します。
その後ロックナットを締めて固定して下さい。

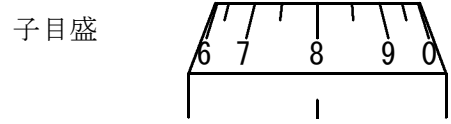
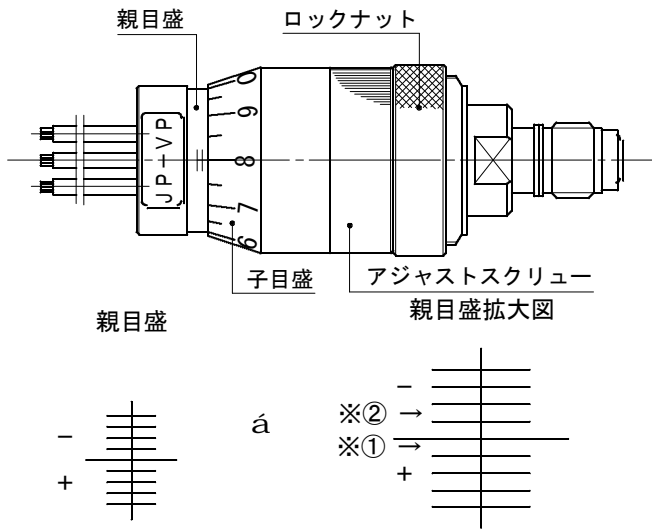

圧力 0 位置 (親目盛の長線、子目盛 0) を基準にした場合 (大気圧)

0 → 正圧
子目盛 0 → 1 → 2 → 3 …へ
0 → 負圧
子目盛 0 → 9 → 8 → 7 …へ

例) ※①親目盛で、子目盛 4 → 上限 0.004 MPa
※②親目盛で、子目盛 3 → 上限 -0.017 MPa
(注: 負圧では数字の読みが逆になります)

- ◆ 親目盛 1 本 (子目盛 1 回転) で、0.01 MPa を目安としていますが、本タイプは微圧設定用で微調整が難しいため検査表を参照してください。
また、マスターゲージなどで必ず実圧力を確認し、設定してください。

《参考》圧力スイッチ検査成績書

							(KPa)	
		※ +2	+1	0	-1	-2	出荷 検査	製 品 No
1	HIGH	+25	+14	0	-13	-25	合	0 0 0 0 0 0
	LOW	+17	+7	-6	-20	-33		
	D. B.	8	7	6	7	8		

※ 親目盛 + 側へ 2 本、子目盛 0 の位置で測定した実測値。D. B. は切断差を示します。

2. コードの接続方法

コードの接続 共通 (C) : 青色
常時開 (NO) : 白色
常時閉 (NC) : 赤色

下図は正圧時の導通状態を示します。

※ 本圧力スイッチの構造上、設定値を正圧に設定される場合と負圧に設定される場合ではコードへの導通が逆になります。
(負圧設定時は、NC : 白色、NO : 赤色)

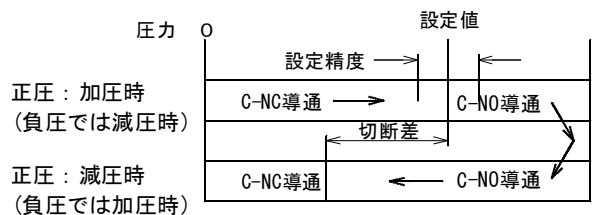

SKS

株式会社 山陽計器製作所

本社 〒140-0013 東京都品川区南大井6-11-9-201

TEL03-3765-7481 (代表)

FAX03-3768-1930

下松工場 〒744-0075 山口県下松市瑞穂町2-4-20

TEL0833-43-4527

FAX0833-43-4528

e_mail sks@sanyokeiki.co.jp

URL http://www.sanyokeiki.co.jp